

Антресоль Твіст 1 2500 підвісна

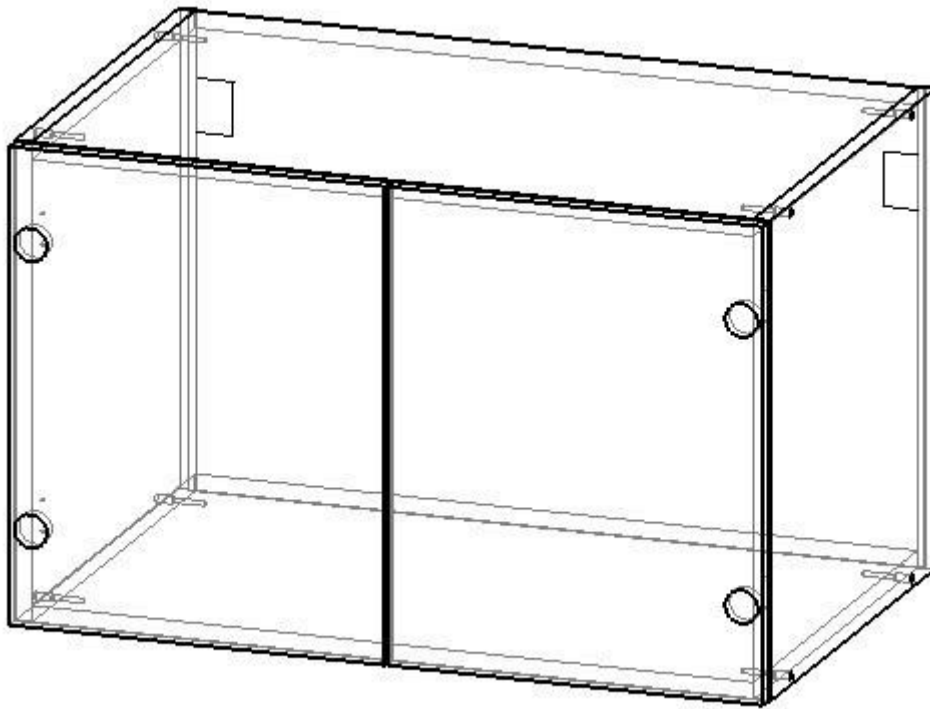

Фурнітура:

Конфірмат



8 шт.

Гвинт з дюбелем



8 шт.

Саморіз 16



25 шт.

Підвіс пр.

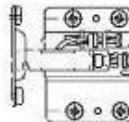

1 шт.

Підвіс лв.

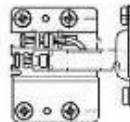

1 шт.

Планка для петлі

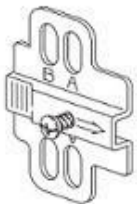

4 шт.

Петля накладна

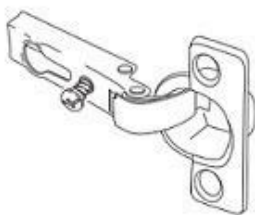

4 шт.

Планка виштовхувача



2 шт.

Кріплення виштовхувача



2 шт.

Виштовхувач



2 шт.

Заглушка виштовхувача



2 шт.

1. На деталі 20.64.04 і 20.64.05 встанови кріпленні підвісів

2. За допомогою конфірматів з'єднай деталі 20.64.04 і 20.64.05 з 20.64.03 - 2 шт.

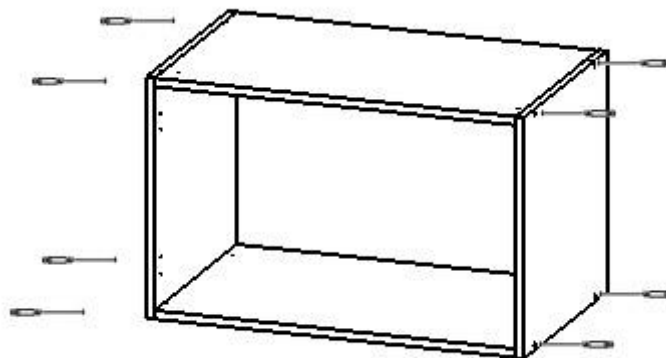

3. Встанови задню стінку 20.64.01

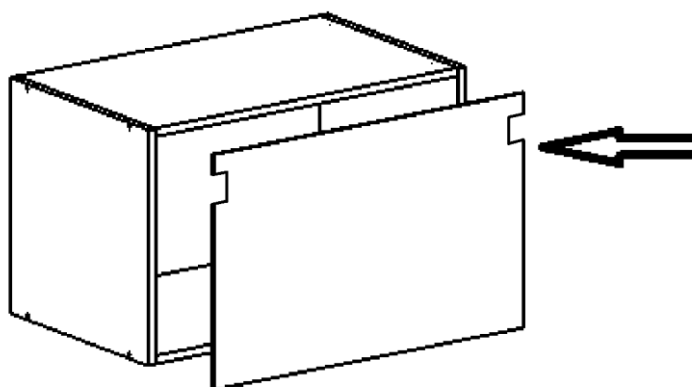

4. У вказані отвори деталей 20.64.02 - 2 шт. встав петлі накладні, зафіксуй саморізами

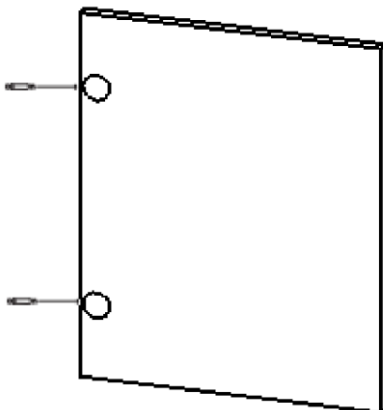

5. До боковин корпусу антресолі прикрути за допомогою саморізів планки петель

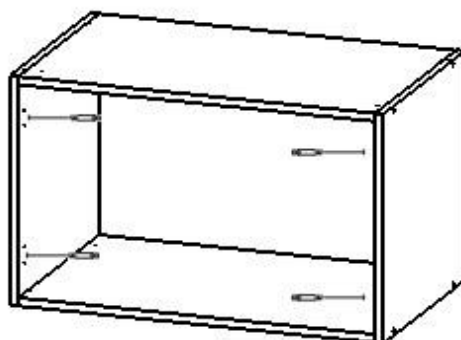

6. З'єднай двері з корпусом

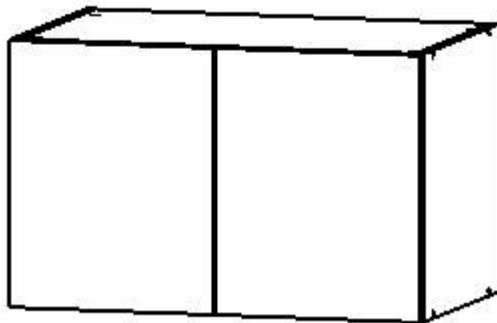

7. За допомогою саморізів прикріпи кріплення виштовхувача, встав в нього виштовхувач і закрій заглушкою

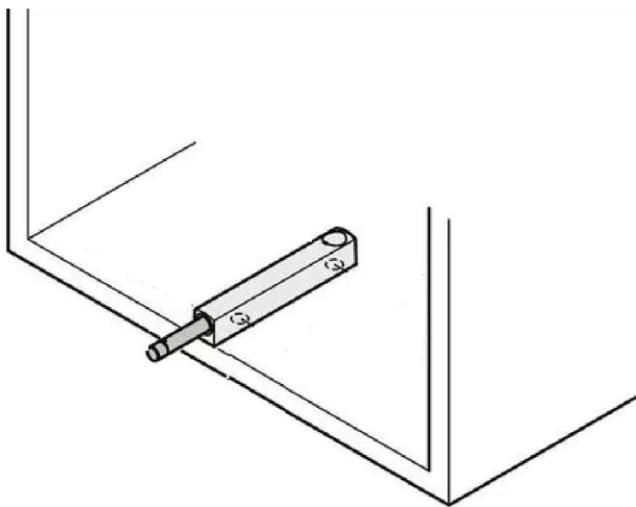
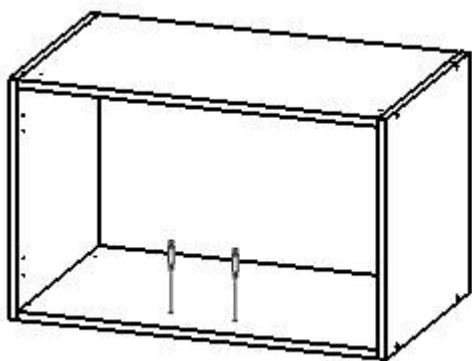

8. За допомогою дюбелей встанови відповідні підвіси на стіну

9. Встанови антресоль на стіну приєднавши дві частини підвісів.